



NEW
RELEASE
INFORMATION
Vol.333

OIL PAN BAFFLE PLATE for FA24DI

FA24DI用 オイルパンバッフルプレート

**GR86/BRZ Cup
認定部品!**



複合形状バッフルでオイルの油面を安定化!

スポーツ走行時等において加減速やコーナリングによって車両に姿勢変化や慣性力が発生したとき、オイルパン内ではオイルは偏ったり、飛び上がりを起こし、それはエンジンの油膜切れの原因となります。

TOMEIバッフルプレートはあらゆる走行条件下でもオイルの吸引を途切れさせないように考案したスポーツ走行用複合型バッフルプレートです。



SPEC

材質	SUS304
プレート板厚	1.2 mm
重量	580g

GR TOYOTA GAZOO Racing GR86/BRZ Cup

当製品はTOYOTA GAZOO Racing GR86/BRZ Cup 2022において、クラブマンおよびプロフェッショナルシリーズのエンジンオイル片審防止部品の認定部品です。

【T.R.A.承認番号】 T.R.A.220616-136

飛散や傾斜を防ぐアッパープレート

アッパープレートでオイルの飛び上がりや、車両の姿勢変化によるオイル油面の傾斜を受け止め、オイルの偏りとオイルキャビテーションの発生を防いで安定したオイル供給を実現します。



オイルパン内の壁をつたってオイルはブロック方向へ移動してしまいオイルパン内のオイルが減少して油圧低下の原因に繋がります。



オイルパンとブロックとの間にプレートを装着することでオイルがブロック方向へ移動せず、オイルをオイルパン内に留める事でオイルの安定供給に繋がります。

ロアプレートでオイルの動きを底部で抑制



前後左右のGIにオイルは自由に動き、ストレーナーがエアを吸い込みやすい状況が発生しやすくなります。

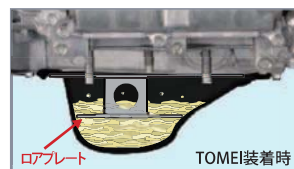

ロアプレートがオイルの動きを抑制し、オイルパンの底部にオイルを溜めて常にストレーナー吸い口周辺にオイルをキープします。

適合: TOYOTA GR86 / SUBARU BRZ FA24DI搭載車

定価 ¥26,000 (税込¥28,600)

品番: 194017

TOMEI POWERED INC. 株式会社 東名パワード

〒194-0004 東京都町田市鶴間5-4-27 TEL:042-795-8411 FAX:042-799-7851 <http://www.tomei-p.co.jp>

■品質改良のため、商品の仕様・価格は予告なく変更になる場合があります。 ■撮影及び印刷の都合上、掲載の写真は実際の色と若干異なる場合があります。



NEW
RELEASE
INFORMATION
Vol.336

TOMEI STROKER KIT SERIES

RB28KIT For RB25DET NEO6

RB28KIT / RB28KIT用ピストンキット



NEO6搭載車にも待望のRB28化へ! 大トルク&パワーを手に入れる!

RB28KIT発売時よりRB25DETへの搭載についてもかねてより推奨しておりましたが、圧縮比の問題でNEOストレート6への使用はこれまで不可としていました。しかしこの度、RB28KITをRB25DET NEOストレート6に対応させるべく、新しく専用ピストンを開発。NEOストレート6エンジンにも2.5改28仕様のチューニングを楽しんでいただけるようになりました。RB28化により排気量が増大した事によるその効果をぜひ堪能してください。

SPEC

	ボア	ストローク	排気量	ピンハイト	コンロッド 中心間距離	ピストン クランク容積	参考		
							ブロック高さ	標準G/K厚	燃焼室容積
RB26DETT	φ86	73.7mm	2568cc	30mm	121.5mm	-14.7cc	188.35mm	1.2mm	64.5cc
RB25DET NEO6	φ86	71.7mm	2498cc	31mm	121.5mm	-8.0cc	188.35mm	1.2mm	53.0cc
TOMEI RB28 NEO6	φ87	77.7mm	2770cc	30mm	119.5mm	-2.9cc			

圧縮比仕様

モデル	ピストン サイズ	バルブリセス	ガスケット厚み (mm)		G/Kボア
			1.2	1.5	
TOMEI RB28 NEO6	87mm	有	約9.0	約8.8	Φ88.0

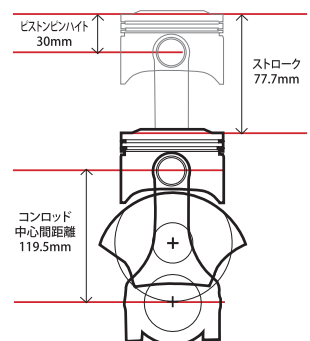

TYPE	ボアサイズ (Φ)	排気量 (cc)	品番	定価	備考
RB28KIT(RB25DET NEO6)	87.0	2770	252009	¥580,000 (税込¥638,000)	・鍛造8カウンタークランクシャフト ・鍛造ピストンキット ・鍛造H断面コンロッド ・オイルジェットスベーパー
コンロッドベアリング合わせ済			250021	¥610,000 (税込¥671,000)	・鍛造8カウンタークランクシャフト ・鍛造ピストンキット ・鍛造H断面コンロッド ・オイルジェットスベーパー ・コンロッドベアリング
RB28用 ピストンキット RB25DET NEO6			1115870112	¥165,000 (税込¥181,500)	所有のRB28KITからの転用および補修用

TOMEI POWERED INC. 株式会社 東名パワード

〒194-0004 東京都町田市鶴間5-4-27 TEL:042-795-8411 FAX:042-799-7851 <http://www.tomei-p.co.jp>

■品質改良のため、商品の仕様・価格は予告なく変更になる場合があります。 ■撮影及び印刷の都合上、掲載の写真は実際の色と若干異なる場合があります。



NEW
RELEASE
INFORMATION
Vol.331

T400M EJ/TS TURBINE KIT for GDB/GRB/GVB/VAB

GDB/GRB/GVB/VAB用 T400M-EJ/TS ツインスクロールタービンキット



IHI製センターカートリッジ+完全2系統ツインスクロール

TOMEI T400M-EJ/TS タービンキットはIHI製センターカートリッジと排気2系統のツインスクロール式エキゾーストハウジングを採用する事により、幅広い回転域で高効率な特性を実現。

ストリートからスポーツドライビングに至るまで上質なドライバリティを堪能していただけるポン付けタービンキットです。

また、強化アクチュエーターを採用することで高過給時も安定した過給圧が得られます。

製品概要

◎ ピックアップとバランスを兼ね備えたターボ

出力が上がった事によるブーストの立ち上がりレスポンスを損なわない絶妙なバランスで、コンプレッサーおよびタービンホイールサイズを組み合わせました。
エンジン回転の上昇に伴った出力特性は低・中速域のピックアップと高回転までの伸びがスムーズで、ストリートやミニサーキットなどの走行をより楽しいものにします。

◎ ショートパーツ付属

タービン取り付けに必要なホース、ガスケット、スタッドといったショートパーツが付属しています。
(サクシジョンホースやバキューム配管等は付属していません。別途ご用意ください。)

◎ 安心の1年保証

ご購入後、ユーザー登録をしていただくことで、本製品は通常の使用状況における製品の不具合に関して、ご購入から1年間、弊社保証規定に基づき無償にて修理いたします。

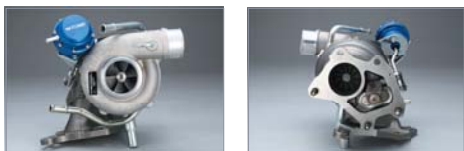

※GDBへの取り付けには別途ターボサクシジョンホースの交換が必要です。
また、GRB/GVBの場合も併用されると効果的です。

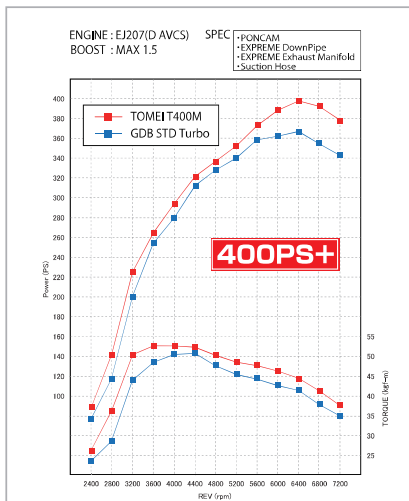

適合 GDB/GRB/GVB/VAB

定価 ¥348,000 (税込 ¥382,800)

品番: 173103

特徴&スペック

■ IHI製センターカートリッジを採用



IHI TURBO

T400M-EJ/TSにはタービンホイール軸受け部にIHI製フローティングメタルセンターカートリッジを採用。タービン効率を最適化させ低い回転域でもフリクションの低減、高い過給レスポンスと抜群の耐久性を備えています。

■ ボルトオンで装着

加工を一切する事なく、ボルトオンで装着が行えます。



■ 強化アクチュエータ採用

高過給時に安定した過給圧が得られます。



■ ツインスクロール形状

エキゾーストハウジングには内部まで排気管を完全に隔てたツインスクロール構造とすることで、排気ガスを2系統に分けられたままの状態タービンブレードに当て、排気干渉を低減させています。低回転のトルクと高回転域のパワーを両立させ、ツインスクロールターボの利点である少ないターボラグを最大限に有効化しました。

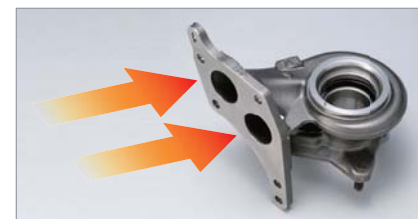

2系統で排気ガスを入力



2系統でタービンブレードへ

■ ホイールデータ

	TRIM	入口径 (mm)	外径 (mm)	BLADES		TRIM	外径 (mm)	出口径 (mm)	BLADES
コンプレッサーホイール	58	49.6	65.0	6+6	タービンホイール	82	53.0	48.0	11



COMPRESSOR WHEEL

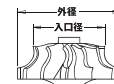

TURBIN WHEEL

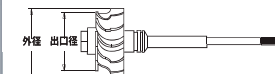

関連製品



※写真はGD#用

T400MターボのGDBへの
取り付けに必須!

TURBO SUCTION HOSE

EJ用 ターボサクシジョンホース

ターボチャージャーまでの吸入空気抵抗を低減し、ハイレソポンスとパワーアップを実現。
ホース本体にはシリコンを採用し、堅固性・耐久性も兼ね備え、また、ホースの変形を抑える補強構造により高過給圧時においてもターボチャージャーの性能を発揮させます。

適合: GD# SG#

定価 ¥32,000 (税込 ¥35,200)

品番: 451004 (ブラック) 品番: 451002 (ブルー)

適合: GR# /GV# /VAB ※エルボアダプター付属

定価 ¥37,000 (税込 ¥40,700)

品番: 451012 (ブラック) 品番: 451011 (ブルー)



ご購入後すぐに**製品保証登録**をお済ませください。

保証書は登録の確認が出来次第、郵送させていただきます。

保証登録以前に発生した損傷、不具合は保証の対象となりません。

TOMEI POWERED inc. 株式会社 東名パワード

〒194-0004 東京都町田市鶴間5-4-27 TEL:042-795-8411 FAX:042-799-7851 <http://www.tomei-p.co.jp>

■品質改良のため、商品の仕様・価格が予告なく変更になる場合があります。 ■権利及び印刷の都合上、掲載の写真は実際の色と若干異なる場合があります。

詳細はコチラ ▶ <http://www.tomei-p.co.jp/>



NEW
RELEASE
INFORMATION
Vol.315

T550B TURBINE KIT for RB26DETT

RB26DETT用 T550B タービンキット



550PS+



RB26DETT用 ボルトオン ボールベアリング式ターボキット!

東名パワードのターボとしてボールベアリング式センターカートリッジは原点です。RB26のターボチューニングに対してその原点に今ふたたび注目し、登場したのがこのT550Bタービンキットです。

高い信頼性を誇るIHI製ボールベアリング式センターカートリッジを採用。各ホイールのブレード枚数や形状、ハウジング設計などあらゆる点をみなおし、理想のパワー曲線を実現しました。

低回転からスムーズに立ち上がり、最高出力域まで加速し、高回転までRB26DETTの真価を堪能できます。



製品概要

◎ 低中速域の扱いやすさ

エンジン回転の上昇に伴った出力特性と低中速域を重視し、従来以上の乗りやすさを実現。サージングが出ず、しっかりとしたブーストの立ち上がりにより、実際の運転時においてもストレスや扱いにくさを感じることなく、スムーズなドライブングを可能にします。

◎ RB26エンジンを楽しむトータルチューニングを見据えた仕様

RB26が本来持つ性能を引き出してほしい。そのためにタービンだけではなく排気系なども含めたチューニングをしていきたいと考えています。それはフルチューンではなく、あくまで楽しんで乗るためのステップとなるチューニングを前提としつつ、純正からも切り替えやすいサイズ感をT550Bはめざしました。

◎ 安心の1年保証

ご購入後、ユーザー登録をしていただくことで、本製品は通常の使用状況における製品の不具合に関して、ご購入から1年間、弊社保証規定に基づき無償にて修理いたします。

適合 **BNR32/BCNR33/BNR34/WGNC34(RB26搭載車)**

定価 ¥ 398,000 (税抜)

品番: 173102

エンジン試験表

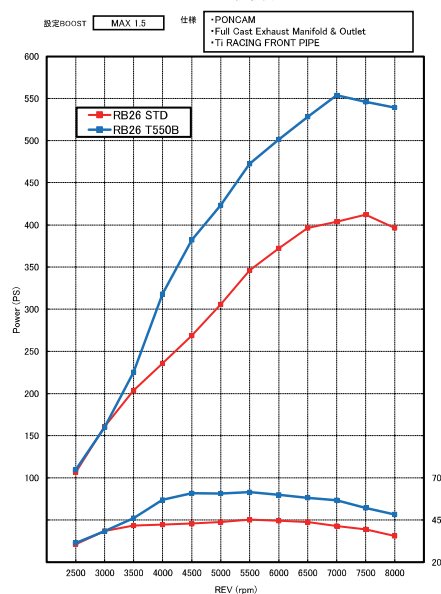

特徴&スペック

■ IHI製 ボールベアリング式カートリッジを採用

T550Bではタービンホイール軸受け部にIHI製超高精度ボールベアリングカートリッジを採用。ターボの回転の立ち上がりに重要な低い回転域でのフリクションを大きく低減し、過給レスポンスを飛躍的に高め抜群の耐久性を備えています。



■ ボルトオンで装着

加工を一切する事なく、ボルトオンで装着が行えます。



■ 強化アクチュエータ採用

高過給時においても安定した過給圧が得られます。



■ ホイールデータ



■ コンプレッサーホイールデータ

	TRIM	入口径 (mm)	外径 (mm)	BLADES
BNR34 STD		約 39.6	約 56.1	6/6
BCNR33 N1		約 42.6	約 60.1	6/6
T550B	60.0	46.5	60.0	6/6

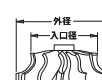

COMPRESSOR WHEEL

■ タービンホイールデータ

	TRIM	外径 (mm)	出口径 (mm)	BLADES
BNR34 STD		約 50.5	約 42.0	9
BCNR33 N1		約 50.6	約 41.8	11
T550B	82.0	53.0	48.0	11

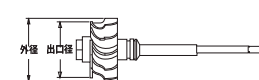

TURBINE WHEEL

よりタービンを活かす 抜群の関連製品

T550B タービンキットのみの交換でも効果を発揮しますが、よりその性能を引き出すためには排気を見直したチューニングを行うことが不可欠です。東名では理想の排気システムをトータルでつくりあげる各種パーツをラインナップしています。



溶接部分を一切排除した製法に加え、排気干渉の低減と排気効率を追求した角度と形状。

フルキャストエキゾーストマニホールド

品番: 415003

定価 ¥ 128,000 (税抜)



排気効率を最適にバランスさせ、限りなく等長に近いレイアウトで、タービンの能力を引き出す。

Ti RACING チタニウムフロントパイプ

品番: 431006

定価 ¥ 139,000 (税抜)



ターボからの排気を受け止めるピックマウスと、排気の流れを効率よくスムーズにする新設計。

アウトレットパイプ

品番: 421001

定価 ¥ 95,000 (税抜)

さらに楽しむために: カムを変更すると劇的にRB26DETTの走りが変わります。T550BへはPONCAM Bタイプを装着することがおすすめです。



ご購入後すぐに**製品保証登録**をお済ませください。

保証書は登録の確認が出来次第、郵送させていただきます。

保証登録以前に発生した損傷、不具合は保証の対象となりません。

TOMEI POWERED INC. 株式会社 東名パワード

〒194-0004 東京都町田市鶴間5-4-27 TEL:042-795-8411 FAX:042-799-7851 <http://www.tomei-p.co.jp>

■品質改良のため、商品の仕様・価格が予告なく変更になる場合があります。 ■撮影及び印刷の都合上、掲載の写真は実際の色と若干異なる場合があります。

詳細はコチラ ▶ <http://www.tomei-p.co.jp/>



NEW
RELEASE
INFORMATION
Vol.328

T400M/T440M TURBINE KIT for SR20DET

SR20DET用 T400M/T440M タービンキット



ピックアップとバランスのT400M!
ダイナミックさのT440M!

近年のSR20チューニングによりふさわしく使いやすいターボを目指して、タービンホイールの組み合わせを従来のARMSシリーズからレスポンス・トルク特性・ピークパワーなどを高次元にバランスしなおしました。

また、ビレッド式コンプレッサホイールを新たに採用し、タービン効率も最適化させています。

仕様や走行目的など使用環境に応じた最適な選択ができるよう、異なる特徴を持つ2種類を製品化しました。



製品概要

◎ 低中速域の扱いやすさ

エンジン回転の上昇に伴った出力特性と低中速域を重視し、従来以上の乗りやすさを実現。サージングが出ず、しっかりとしたブーストの立ち上がりにより、実際の運転時においてもストレスや扱いにくさを感じることなく、スムーズなドライビングを可能にします。

◎ ボルトオンで装着

取り付けの際に必要なガスケットや小部品が同梱され、加工をする事なく取付作業が始められます。

◎ 安心の1年保証

ご購入後、ユーザー登録をしていただくことで、本製品は通常の使用状況における製品の不良品に関して、ご購入から1年間、弊社保証規定に基づき無償にて修理いたします。

適合 (R)PS13 / S14 / S15(SR20DET搭載車)

T400M タービンキット

400PS+

低・中速域のピックアップと高回転の伸びのバランスを重視した特性。ストレスのない乗りやすさと扱いやすさは低中速域を常用するストリートや、タービンレスポンスが問われるドリフト、ミニサーキット走行に適しています。

定価 ¥ 188,000 (税込 ¥ 206,800)

品番:173031

T440M タービンキット

440PS+

中間域から高回転までの特性を追求しダイナミックな伸びが特徴です。低速部分を極端に犠牲とすることなく、エンジン回転にパワーが追従するスムーズさを持ち合わせ、サーキット走行などの高回転域をキープして走る場合などにも抜群の威力を発揮します。

定価 ¥ 188,000 (税込 ¥ 206,800)

品番:173032

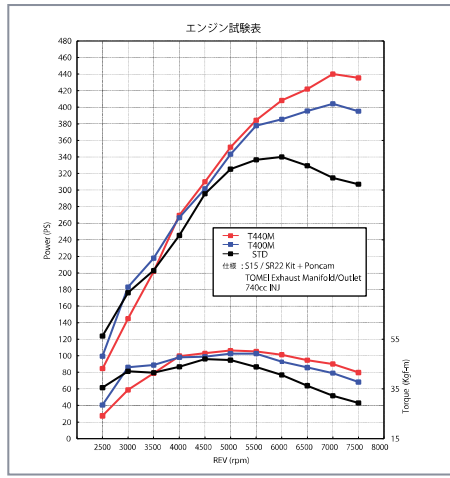

特徴&スペック

■ フローティングメタル採用

シャフトの軸受け部にはフローティングメタルを採用しています。

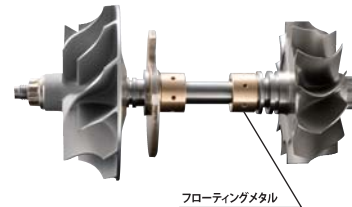

フローティングメタル

■ 効率向上を追求したハウジング設計

素材や形状を吟味し、エネルギー利用・潤滑・冷却の各効率向上を過激しています。



■ 強化アクチュエータ採用

高過給時においても安定した過給圧が得られます。



■ ホイールデータ

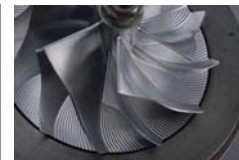
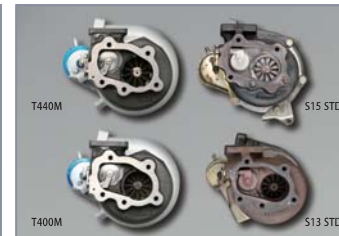

コンプレッサホイールには高強度アルミ削り出し式を採用し、タービンの効率を最適化させました。特に可変バルタイ付エンジンではセッティング時の置き所になるサージングを抑制します。

■ コンプレッサホイールデータ

	TRIM	入口径 (mm)	外径 (mm)	BLADES
PS13 STD	—	43.4	56.0	—
S14/S15 STD	—	46.6	60.1	—
ARMS T400M	60	52.6	68.0	6/6
ARMS T440M	56	56.2	75.0	6/6

■ タービンホイールデータ

	TRIM	外径 (mm)	出口径 (mm)	BLADES
PS13 STD	—	53.8	42.4	—
S14/S15 STD	—	53.8	47.0	—
ARMS T400M	76.9	56.0	49.1	12
ARMS T440M	77.4	61.5	54.1	11



COMPRESSOR WHEEL

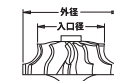

TURBINE WHEEL

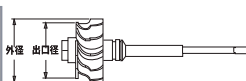

関連製品

インテークアダプターキット



(R)PS13へT440MおよびT400M装着時、配管の取り付け角度や位置を調整するキット。

T400M用 品番:179001 / T440M用 品番:179002

定価 ¥ 15,000 (税込 ¥ 16,500)

EXPREME エキゾーストマニホールド



短かいパイプリアウトを採用することにより、抜群のタービンレスポンスを獲得します。

T400M用 品番:179001 / T440M用 品番:179002

品番:193086 定価 ¥ 89,000 (税込 ¥ 97,900)

フルキャストターボアウトレットパイプ



ターボチャージャーからの排気ガスをしっかり受け止め、スムーズにフロントパイプへ流します。

品番:423004

定価 ¥ 40,000 (税込 ¥ 44,000)

■ EAI対応モデル(423003)



EAI機構用の空気取り入れ口が装備され車検対策も万全。

EAI対応用 品番:423003

定価 ¥ 42,000 (税込 ¥ 46,200)



ご購入後すぐに製品保証登録をお済ませください。

保証書は登録の確認が出来次第、郵送させていただきます。

保証登録以前に発生した損傷、不具合は保証の対象となりません。

TOMEI POWERED INC. 株式会社 東名パワード

〒194-0004 東京都町田市鶴間5-4-27 TEL:042-795-8411 FAX:042-799-7851 <http://www.tomei-p.co.jp>

■品質改良のため、商品の仕様・価格は予告なく変更になる場合があります。 ■撮影及び印刷の都合上、掲載の写真は実際の色と若干異なる場合があります。

詳細はコチラ ▶ <http://www.tomei-p.co.jp/>